

Technický popis a nákres skříněk

Uspořádání jednotlivých skříněk bude zhotovitelem realizováno dle Technického nákresu místnosti v příloze č. 2 této Smlouvy.

Šatní skřínky budou vyhotoveny dle technické specifikaci a technického nákresu uvedených v této příloze Smlouvy

Šatní skřínky budou vyhotoveny jako dvouprostorové, a to ve dvoudílné nebo třídílné variantě.

- 1) šatní skříňka 2-dílná dvouprostorová
(dva boxy-oddíly nad sebou v 1 sloupci, celkem 4 boxy) každý box s elektrozámek včetně signalizace otevření skřínky a držáku zámku (včetně montáže, zaměření a dopravy)
- 2) šatní skříňka 3-dílná dvouprostorová
(dva boxy-oddíly nad sebou v 1 sloupci, celkem 6 boxů) každý box s elektrozámek včetně signalizace otevření skřínky a držáku zámku
(včetně montáže, zaměření a dopravy)

Objednatel požaduje tyto typy skříněk kvůli snadné manipulaci.

Každý skřínkový box musí obsahovat samolepící informační štítek s uživatelskými instrukcemi.

	Parametry
Provedení	<p>Dvířka u každého skřínkového boxu budou vybavena elektrozámek včetně signalizace otevření skřínky a držáku zámku skřínky</p> <ul style="list-style-type: none"> - v horní části skřínky dvojitý strop pro umístění řídicí elektroniky a rozvody - každý díl má uvnitř jednu polici, šatní tyč a na vnitřní straně dveří jeden dvojháček - na dveřích bude připravena drážka pro instalaci elektronického zámku - každá skříňka bude na předních dveřích označena jednoznačným identifikačním pořadovým číslem
Materiál	<p>oboustranně laminovaná dřevotřísková deska tl. 18 mm, hrana ABS 18 mm (dřevotřískové lamino DTDL), dekor 0112 PE sv. šedá dle vzorníku Kronospan</p> <p>Záda budou z lisované desky HDF tl.3,3mm a tyto záda budou naložené na korpus a přisponkována</p> <p>Korpus bude stát na rektifikovatelných plastových kuchyňských nohách. Tento prostor bude zakryt plastovým naklapávacím soklem (v imitaci nerezi)</p> <p>Dvojitý strop skřínky bude zaklopen otvíratelnou horní deskou s pianovým pantem, nebo řešením, jež dovolí horní strop skřínky snadno odejmout, aby byl přístup k elektronice</p>
Rozměry (vxšxh)	dle Technického nákresu skříněk
Rozmístění	dle Technického nákresu místnosti v příloze č. 2 této Smlouvy

šatní 2-skříňka

2 oddíly nad sebou

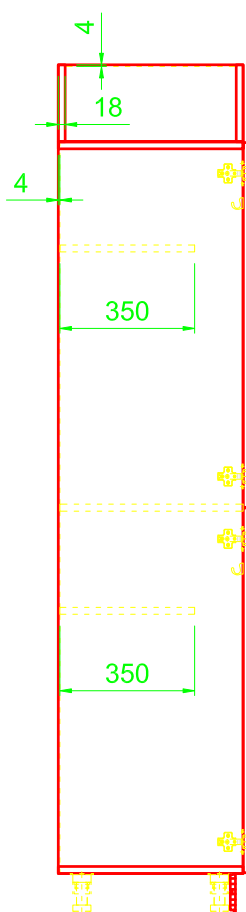
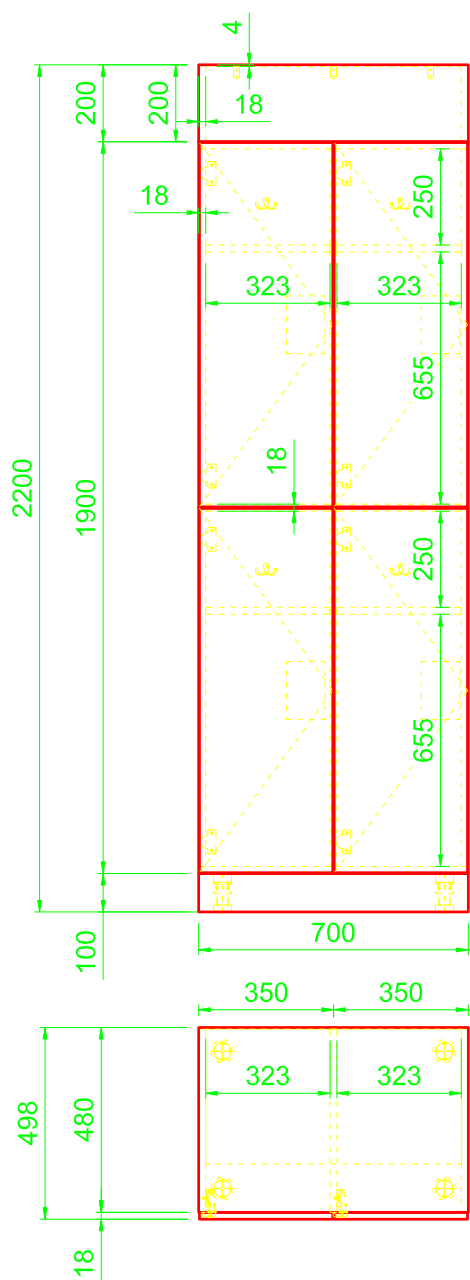

- š.350mm x hl.500mm x v.2200mm (1900+100mm nožky + 200mm nadstavba kabeláže),
- 2 oddíly nad sebou v 1 sloupci,
- materiál - korpus+dvířka: dřevotřískové lamino DTI tl.18mm,
- dekor korpusu: 0112 PE sv. šedá dle vzorníku Kronospan,
- dekor dvířek: 0112 PE sv. šedá dle vzorníku Kronospan,
- uvažována instalace dvířek naložením na korpus,
- záda skříňky: lisovaná HDF deska tl.3,3mm - instalace naložením a přisponkováním na korpus skříněk,
- půda nadstavby: lisovaná HDF deska tl.3,3mm - instalace naložením/vložením do korpusu skříňky - fixace proti pohybu,
- 1 oddíl: 1x police, dvojháček, příprava pro el. zámek, číslo polep,
- korpus skříněk - plastové rektifikovatelné nožky v.100mm,
- naklapávací plastový sokl - imitace nerez

Materiál 01: Korpus - LTD 18mm - sv. šedá 0112 PE

Materiál 02: Dveře - LTD 18mm - sv. šedá 0112 PE

Materiál 03: Záda + půda nadstavby - lisovaná HDF tl. 3,3mm záda

Vypracoval:	Realizátor:	Kontroloval:	
Název výkresu:			
Název stavby:			č. zakázky:

šatní 3-skříňka

2 oddíly nad sebou

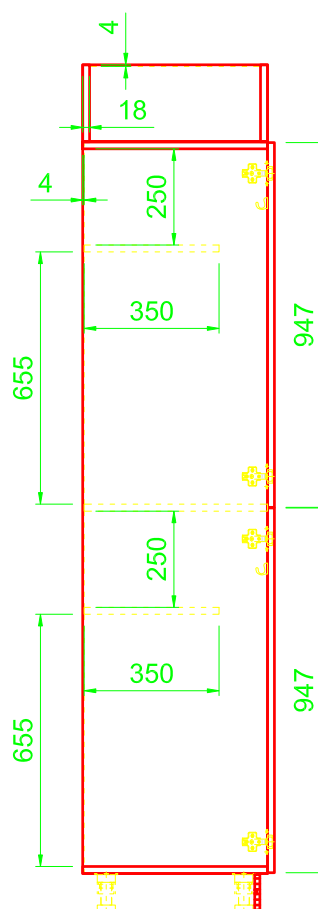
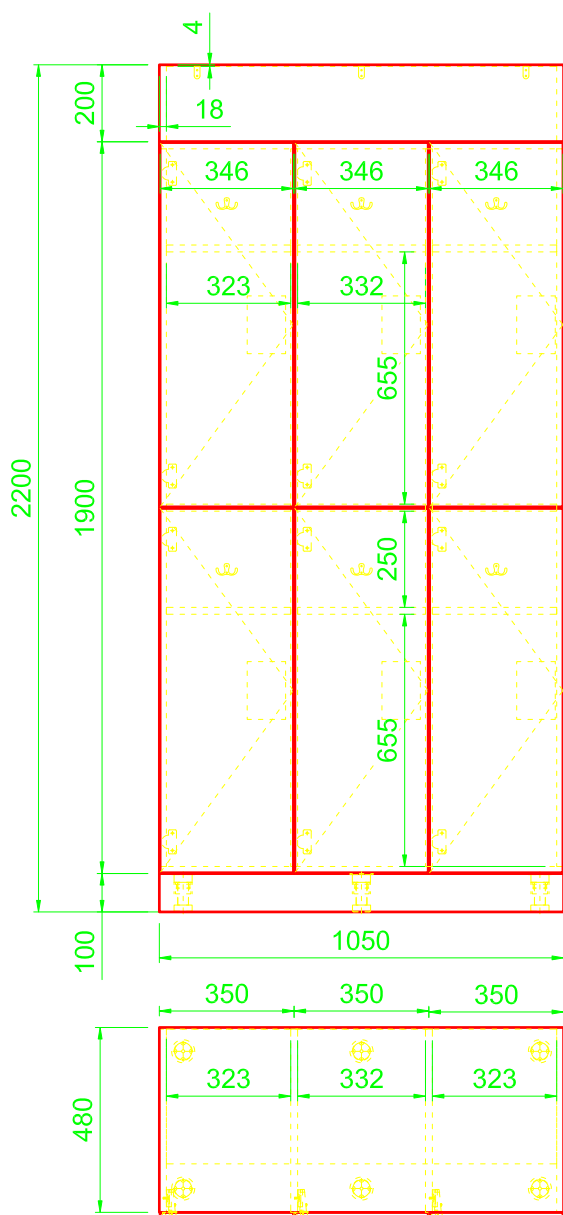

- š.350mm x hl.500mm x v.2200mm (1900+100mm nožky + 200mm nadstavba kabeláže),
- 2 oddíly nad sebou v 1 sloupci,
- materiál - korpus+dvířka: dřevotřískové lamino DTDL tl.18mm,
- dekor korpusu: 0112 PE sv. šedá dle vzorníku Kronospan,
- dekor dvířek: 0112 PE sv. šedá dle vzorníku Kronospan,
- uvažována instalace dvířek naložením na korpus,
- záda skříňky: lisovaná HDF deska tl.3,3mm - instalace naložením a přisponkováním na korpus skříněk,
- půda nadstavby: lisovaná HDF deska tl.3,3mm - instalace naložením/vložením do korpusu skříňky - fixace proti pohybu,
- 1 oddíl: 1x police, dvojháček, příprava pro el. zámek, číslo polep,
- korpus skříněk - plastové rektifikovatelné nožky v.100mm,
- naklapávací plastový sokl - imitace nerez

Materiál 01: Korpus - LTD 18mm - sv. šedá 0112 PE

Materiál 02: Dveře - LTD 18mm - sv. šedá 0112 PE

Materiál 03: Záda + půda nadstavby - lisovaná HDF tl. 3,3mm záda

Vypracoval:	Realizátor:	Kontroloval:	
Název výkresu:			
Název stavby:			č. zakázky: